



# 深圳市昊生明电子有限公司

SHEN ZHEN HAO SHENG MING ELECTRONIC CO., Ltd

## 承认书

客户名称			
产品型号			
送样数量			
送样日期			
制作	工程	品质	核准
客户回签	工程	品质	核准

### 一、特殊标注：

- 1、使用温度 $-30^{\circ}\text{C}+85^{\circ}\text{C}$
- 2、产品符合 ROHS
- 3、推荐手焊，不推荐波峰焊，禁止回流焊，外形高度 4mm 的数码管需悬空 2mm 焊接

### 二、焊接条件

- 1、手工焊接温度； $<250$  度；焊接时间；3s
- 2、浸锡、波峰焊预热温度；100 度（不超过 120 度，升温平稳）
- 3、焊接温度；235-245 度、焊接时间 $<3\text{s}$

参数名称	符号	红/绿/黄	翠绿	蓝、白	单位	测试条件
发光亮度	IV		600-640	240-260	mcd	
峰值波长	$\lambda_p$		522	460-462.5	nm	
标准波长	$\lambda_d$		521	461.5	nm	IF=20ma
正向电压	VF	1.8-2.2	2.8-3.2	2.8-3.2	V	IF=20ma
正向电流	IR	10	20	20	ma	VF=5V
使用时间			10000Hours			

RoHS



# 深圳市昊生明电子有限公司

SHEN ZHEN HAO SHENG MING ELECTRONIC CO., Ltd

## Outer Dimension:

HS-21616AX/BX

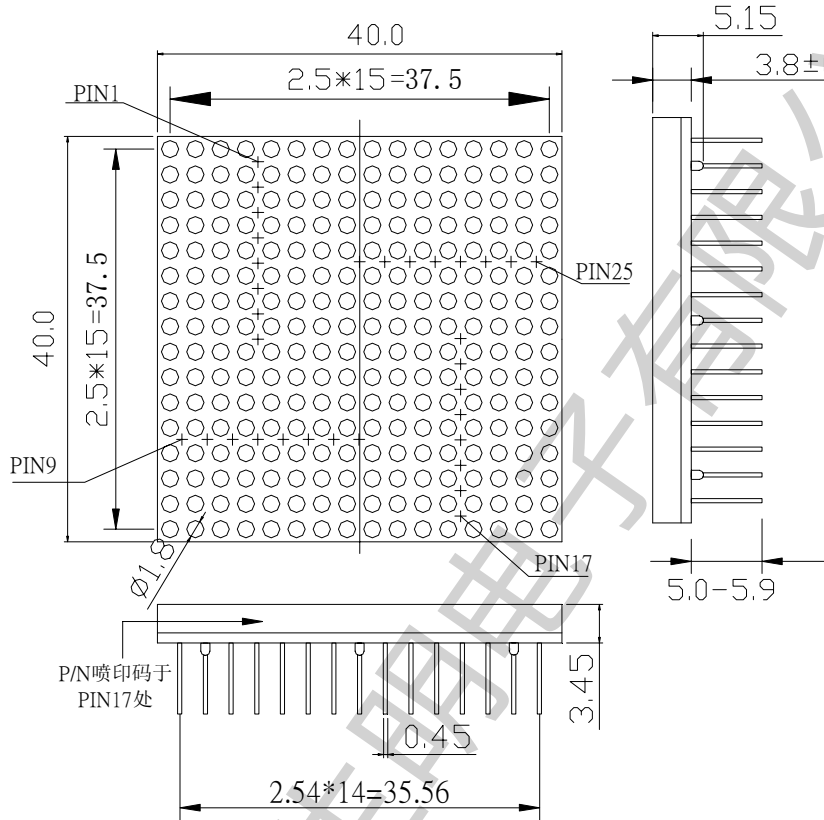

## Circuit Diagram:

HS-21616AX:

